

Einbauherd-Set, SensorControlTimer

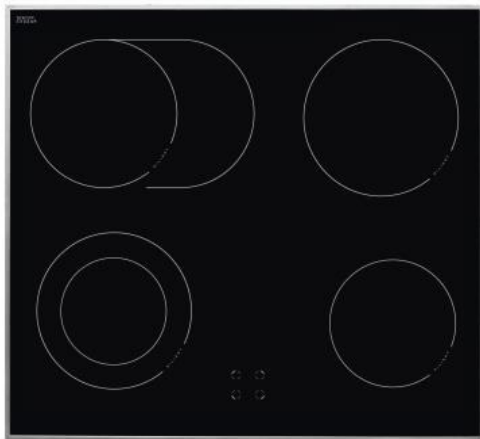

Transportverpackung:

Herd verpackt
Höhe x Breite x Tiefe 78,5 x 70 x 67 cm
Gewicht 48,3 kg

EHC 22515 E- 4040729225151- 2013C(G)2.334TsYDX

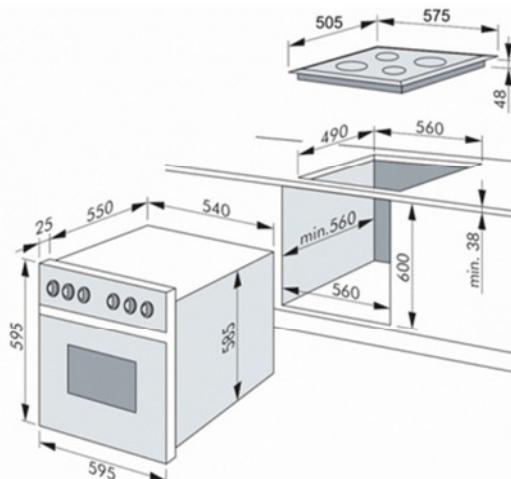

EHC 22515 E = Set in Edelstahl

Modernes Einbauherd-Set in Scandium-Design

- hochwertiger Edelstahl gefalzt, 3D-Effekt
- moderne Knebel
- SensorControl-Timer mit LED Display, rot
- Seitengitter, d. h. Teleskopauszüge nachrüstbar
- Steam Clean = Reinigungsfunktion durch Wasserdampf

Backofen Multifunktion 9 = 9 Backofenfunktionen

- Licht
- Ober-/Unterhitze
- Defrosting = Auftaufunktion
- Infrarotgrill
- Grill + Oberhitze
- Grill + Oberhitze + Ventilator
- Ober- und Unterhitze + Ventilator
- Unterhitze
- Rapid warm up = Schnellaufheizung

Backofenausstattung:

- CoolDoor3 = dreifach verglast, optimal durchlüftet, leicht aushängbar durch stabiles Ein-Achsen-Scharnier
- Innentür vollverglast
- Stabiles Ein-Achsen-Scharnier
- Pflegeleichte Clean-Emaille, grau
- Backofenbeleuchtung 25 W
- MaxiBackofenvolumen 66 Liter

Kochfeldausstattung:

SCHOTT CERAN® Kochfeld mit **Edelstahlrahmen**

1 x HiLight-Kochzone	Ø 14,5 cm	1,2 kW
1 x HiLight-Kochzone	Ø 18 cm	1,8 kW
1 x HiLight-Zweikreiszone	Ø 12/18 cm	1,7 kW
1 x HiLight-Bräterzone	Ø 14/25 cm	2,0 kW

Restwärmeanzeige für jede Kochzone

Technische Daten:

- EEK: A
- Betriebsspannung: 3 N ~ 400 V / 50 Hz
- Gesamtanschlusswert: 9,6 kW
- Energieverbrauch Umluft/Heißluft 0,88 kWh konventionell 0,99 kWh
- Backraummaße: 408 x 322 x 402 mm
- Gewicht: 43,8 kg
- Lautstärke: 51 dB

Zubehör:

- 1 x Backblech
- 1 x Brat-/Fettpfanne
- 1 x Grillrost