

S52L68X1EU – GX 360
VOLLINTEGRIERBAR

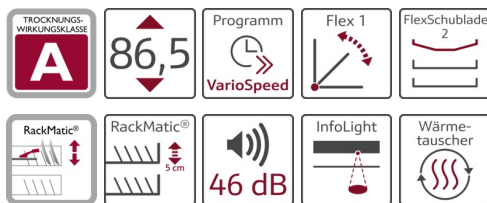

A++



Ausstattung

Technische Daten

Wasserverbrauch (l) : 10,0
 Bauform : Eingebaut
 Höhe der Arbeitsplatte (mm) : 865
 Nischenmaße (mm) : 865-925 x 600 x 550
 Tiefe Produkt bei geöffneter Tür (90°) (mm) : 1200
 Höhenverstellbare Füße : Ja - nur vorne
 Höhenverstellung Füße maximal (mm) : 60
 Verstellbarer Sockel : Horizontal und Vertikal
 Nettogewicht (kg) : 37,0
 Bruttogewicht (kg) : 40,0
 Anschlusswert (W) : 2400
 Absicherung (A) : 10
 Spannung (V) : 220-240
 Frequenz (Hz) : 60; 50
 Länge Anschlusskabel (cm) : 175
 Steckerart : Schuko-/Gardy.m.Erdung
 Länge Zulaufschlauch (cm) : 165
 Länge Ablaufschlauch (cm) : 190,0
 EAN-Nummer : 4242004175223
 Anzahl Maßgedecke : 13
 Energieeffizienzklasse - neu (2010/30/EC) : A++
 Jährlicher Energieverbrauch (kWh/annum) - neu (2010/30/EC) : 262
 Energieverbrauch (kWh) : 0,92
 Leistungsaufnahme im unausgeschalteten Zustand (W) (2010/30/EC) : 0,10
 Energieverbrauch im ausgeschalteten Modus (W) - neu (2010/30/EC) : 0,10
 Jährlicher Wasserverbrauch (l/annum) - neu (2010/30/EC) : 2800
 Trocknungsklasse : A
 Vergleichsprogramm : Eco
 Programmdauer Vergleichsprogramm (min) : 210
 Schalleistung (dB(A) re 1 pW) : 46
 Art der Installation : Vollintegrierbar



Sonderzubehör

Z7710X0 : Schlauchverlängerung Zu- und Ablauf , Z7861X2 :
 Verblendungs-u.Befestigungssatz 86,5 cm , Z7863X0 : Besteckkorb ,
 Z7863X1 : Korbeinsatz f.Langstielgläser , Z7870X0 : Spülhilfe-Set
 Z7880X0 : Klappscharnier für hohe Korpusmaße ,

S52L68X1EU – GX 360

VOLLINTEGRIERBAR

Ausstattung

Verbrauchswerte und Geräusch

- Fassungsvermögen: 13 Maßgedecke
- Energieeffizienzklasse: A++
- Energieverbrauch 262 kWh/Jahr auf der Grundlage von 280 Standardreinigungszyklen bei Kaltwasserbefüllung und dem Verbrauch der Betriebsarten mit geringer Leistungsaufnahme. Der tatsächliche Energieverbrauch hängt von der Art der Nutzung des Geräts ab
- Energieverbrauch im Programm Eco 50 °C: 0,92 kWh
- Wasserverbrauch 2800 Liter/Jahr, auf der Grundlage von 280 Standardreinigungszyklen. Der tatsächliche Wasserverbrauch hängt von der Art der Nutzung des Geräts ab
- Wasserverbrauch im Programm Eco 50 °C: 10,0 l
- Trocknungseffizienzklasse: A auf einer Skala von G (geringste Effizienz) bis A (höchste Effizienz)
- Geräusch: 46 dB(A) re 1 pW

Programme und Sonderfunktionen

- 2 Sonderfunktionen: VarioSpeed®, Halbe Beladung
- Programmdauer im Programm Eco 50 °C: 210 min
- Dauer des nicht ausgeschalteten Zustands: 0 min

Sonderausstattung

- Akustisches Signal bei Programmende
- InfoLight®
- Startzeitvorwahl 1-24 Stunden
- DosierAssistent
- EfficientSilentDrive
- AquaSensor®, BeladungsSensor

Korbssystem

- FlexSchublade 2
- Höhenverstellbarer Oberkorb mit RackMatic® (3-stufig)

Technische Daten

- Neff AquaStop®
- Wärmetauscher
- ServoSchloss
- Inkl. Dampfschutz-Blech
- Innenbehälter/Boden: Edelstahl/Polinox
- Gerätemaße (H x B x T): 86,5 cm x 59,8 cm x 55,0 cm

S52L68X1EU – GX 360
VOLLINTEGRIERBAR

Maßzeichnungen

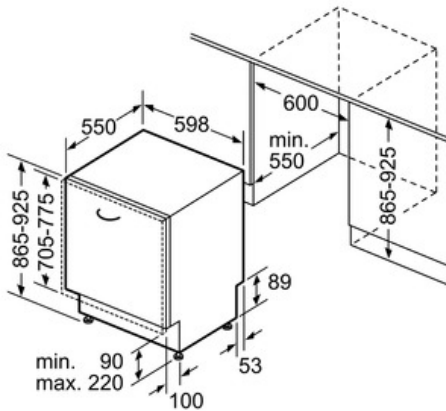

Maße in mm

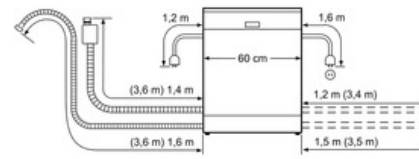

() Werte mit Verlängerungssatz

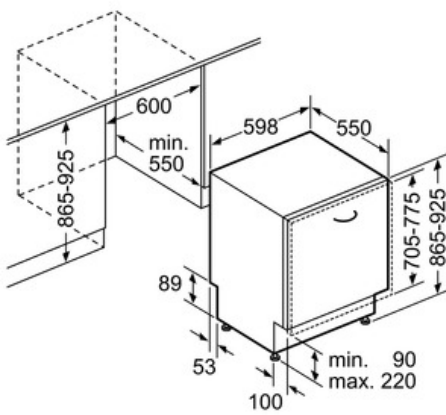

Maße in mm

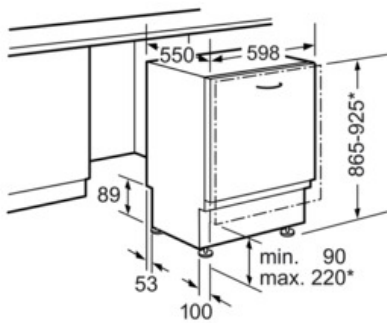

* Durch höhenverstellbare Schraubfüße
Sockelhöhe bei Gerätehöhe 865 90-160 mm
Sockelhöhe bei Gerätehöhe 925 150-220 mm

Maße in mm

BFS4522N
B45FS22NO EDELSTAHL



COOKING PASSION SINCE 1877



A+



- ✓ Hide® - die voll versenkbare Backofentür
- ✓ Der neue FullSteam® Backofen vereint CircoTherm®-Backofen und Dampfgarer in nur einem Gerät.
- ✓ EasyClean® - diese spezielle Reinigungshilfe ermöglicht die unkomplizierte, energiesparende Reinigung des Backofinnenraums.
- ✓ Eine umweltschonende Option für die schnelle Reinigung zwischendurch.
- ✓ ShiftControl - schnelle Navigation durch die Menüs und einfache Bedienung über das große TFT-Display.
- ✓ Moderne LED-Beleuchtung für gleichmäßiges, helles Licht

Ausstattung

Technische Daten

Frontfarbe : Edelstahl
 Bauform : Eingebaut
 Türöffnung : Klapptür
 Nischenmaße (mm) : 585 x 560 x 550
 Abmessungen des Gerätes (mm) : 595 x 596 x 548
 Material der Blende : Edelstahl
 Material der Tür : Glas
 Nettogewicht (kg) : 42,0
 Approbationszertifikate : CE, VDE
 Länge Anschlusskabel (cm) : 120
 EAN-Nummer : 4242004177289
 Absicherung (A) : 16
 Spannung (V) : 220-240
 Frequenz (Hz) : 60; 50
 Steckerart : Schuko-/Gardy.m.Erdung
 Approbationszertifikate : CE, VDE
 Anzahl der Innenräume (2010/30/EC) : 1
 Nutzinhalt (des Innenraums) (2010/30/EC) : 71
 Energieeffizienzklasse (2010/30/EC) : A+
 Energieverbrauch pro Ober-/Unterhitze Zyklus (2010/30/EC) : 0,87
 Energieverbrauch pro Heißluft-Zyklus (2010/30/EC) : 0,69
 Energieeffizienzindex (2010/30/EC) : 81,2

Zubehör

1 x Backblech emailliert, 1 x Dampfbehälter, gelocht, Größe S, 1 x Dampfbehälter, gelocht, Größe XL, 1 x Dampfbehälter, ungelocht, Größe S, 1 x Rost, 1 x Universalpfanne



Sonderzubehör

Z11AB10A0 : Backblech, antihaf-beschichtet, Z11AU10A0 : Universalpfanne, antihaf-beschichtet, Z11CG10X0 : Grillset, Z11GT10X0 : Glasbräter, 5,1l, Z11GU20X0 : Glaspfanne, Z11SZ00X0 : Montageset, Z12CB10A0 : Backblech, emailliert, Z12CL10A0 : Deckel für Profi-Pfanne, Z12CM10A0 : Auflaufpfanne, emailliert, Z12CN10A0 : Profi-Pfanne, emailliert, Z12CP10A0 : Pizzaform, Z12CQ10A0 : Grillblech, emailliert, Z12CU10A0 : Universalpfanne, emailliert, Z13CR10X0 : Back- und Bratrost (Dampf), Z13CU11X0 : Dampfbehälter gelocht, Größe XL, Z13CU30X0 : Dampfbehälter ungelocht, Größe S, Z13CU31X0 : Dampfbehälter gelocht, Größe S, Z13CU40X0 : Dampfbehälter, ungelocht, Größe L, Z13CU41X0 : Dampfbehälter, gelocht, Größe

BFS4522N B45FS22NO EDELSTAHL

Ausstattung

Backofentyp und Heizart

- BFS4522N Dampfbackofen mit 12 Beheizungsarten: CircoTherm®, CircoTherm® Eco 40 °C - 200 °C, Ober-/Unterhitze, Ober-/Unterhitze Sanft, Thermogrill, Großflächengrill, Kleinflächengrill, Pizzastufe, Brotbackstufe, Unterhitze, Sanftgaren, Warmhalten
- Zusätzliche Beheizungsarten mit Dampf: Dampfgarstufe, Regenerieren, Gären, Auftauen
- Elektronische Temperaturregelung von 40 °C - 250 °C
- SLIDE®, der mitdrehende Türgriff
- HIDE®, die voll versenkbare Backofentür, Einzug gedämpft
- Garraumvolumen: 71 l

Design

- 4,1" - TFT-Farb- und Grafikdisplay mit ShiftControl Steuerung
- Backofinnenraum: Diamantschwarz

Reinigung

- EasyClean® Reinigungshilfe
- Vollglas-Innentür

Komfort

- Back- und Bratassistent, Automatikprogramme
- Anzahl Automatik-Programme: 38 Stck
- Schnellaufheizung
- Wassertank mit 1 l
- Leeranzeige Wassertank
- EasyClock
- LED-Innenbeleuchtung, abschaltbar
- Edelstahl-Lüfterrad
- Kühlgebläse
- Infotaste
- Zusatzfunktionen:
 - Automatisches Entkalkungsprogramm
 - Automatischer Siedepunktgleich
 - Trocknungsfunktion
- Temperaturvorschlag
- Ist-Temperaturkontrolle
- Optische Aufheizkontrolle
- Automatikprogramme
- Sabbatschaltung

Zubehör

- 1 x Backblech emailliert, 1 x Dampfbehälter, gelocht, Größe S, 1 x Dampfbehälter, gelocht, Größe XL, 1 x Dampfbehälter, ungelocht, Größe S, 1 x Rost, 1 x Universalpfanne

Umwelt und Sicherheit

- Individuell einstellbare Kindersicherung
- Automatische Sicherheitsabschaltung
- Restwärmeanzeige
- Starttaste
- Türkontaktschalter

Technische Info:

- Länge Netzkabel: 120 cm
- Gesamtanschlusswert Elektro: 3.65 kW
- Gerätemaße (HxBxT): 595 x 596 x 548 mm
- Nischenmaße (HxBxT): 585 - 595 x 560 - 568 x 550 mm
- „Maße und Einbauhinweise zu diesem Gerät gemäß technischer Zeichnung beachten“
- Energieeffizienzklasse (gem. EU Nr. 65/2014): A+
 - Energieverbrauch pro Zyklus im konventionellen Modus: 0.87 kWh
 - Energieverbrauch pro Zyklus im Umluft-Modus: 0.69 kWh
 - Zahl der Garräume: 1
 - Wärmequelle: elektrisch
 - Innenraumvolumen: 71 l

BFS4522N
 B45FS22NO EDELSTAHL

Maßzeichnungen

Einbau mit einem Kochfeld.

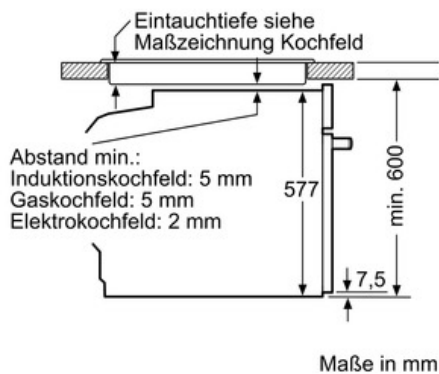

Wird das Gerät unter einem Kochfeld eingebaut, muss folgende Arbeitsplattenstärke (ggf. inkl. Unterkonstruktion) beachtet werden.

Kochfeld-Typ	min. Arbeitsplattenstärke	
	aufgesetzt	flächenbündig
Induktionskochfeld	37 mm	38 mm
Vollflächen-Induktionskochfeld	43 mm	48 mm
Gaskochfeld	32 mm	42 mm
Elektrokochfeld	22 mm	24 mm