

LEBE DEINEN STIL

LIVE YOUR
STYLE

pino



SO BUNT WIE DEIN LEBEN

AS COLOURFUL AS
YOUR LIFE

Das Leben ist bunt und aufregend. Da ist es gut, einen Heimathafen zu haben, der dich mit Offenheit und Wärme willkommen heißt. Und weil die besten Plätze in der Küche sind, lohnt hier ein Blick aufs Detail. Wir haben einige Ideen, wie deine Küche zu einem Ort der Gastfreundschaft und des Genießens wird. Wo die Atmosphäre stimmt und jeder Handgriff sitzt. Gestalte deine Küche, wie du es dir schon immer gewünscht hast. Ohne jeden Stress und mit allem Komfort, den du brauchst. Übrigens: Besser ist nicht immer teurer. Aber garantiert schöner.

Life is colourful and exciting. It is good to have a haven to welcome you with open arms and warmth. And since the best places are in the kitchen, it is worth taking a closer look at the details. We have come up with a few ideas for making your kitchen a centre of hospitality and enjoyment. With exactly the right atmosphere and everything at your fingertips. Design your kitchen exactly as you always wanted it to be. Without an ounce of stress and with every convenience you need. By the way: better isn't always dearer. But definitely more of a looker.

04–20	1	PREISGRUPPE PRICE GROUP
04	PN 100	Walnuss-Nb./Mangogelb walnut-effect/mango yellow
06	PN 100	Fango/Weiß fango/white
07	PN 100	Grün green
08	PN 100	Akazie-Nb./Weiß acacia-effect/white
09	PN 100	Hemlock-Nb. Betongrau/Vanille hemlock-effect concrete grey/vanilla
12	PN 100	Mangogelb mango yellow
13	PN 100	Avocado avocado
	PN 100	Blau/Weiß blue/white
14	PN 100	Beton-Optik concrete-effect
16	PN 100	Sonoma Eiche-Nb. sonoma oak-effect
17	PN 100	Edelstahl-Optik stainless steel-effect
20	PN 140	Platinblau metallic platinum blue metallic

21–29	3	PREISGRUPPE PRICE GROUP
21	PN 260	Magnolienweiß Hochglanz high-gloss magnolia white
22	PN 270	Hellgrau Hochglanz high-gloss light grey
23	PN 270	Kaschmir Hochglanz high-gloss cashmere
26	PN 270/100	Rot Hochglanz/Platingrau high-gloss red/platinum grey
27	PN 270	Grafit Hochglanz/Weiß Hochglanz high-gloss graphite/high-gloss white
28	PN 300	Weiß white

32–35	4	PREISGRUPPE PRICE GROUP
32	PN 400	Anthrazitgrau metallic Hochglanz/Seidenweiß metallic Hochglanz high-gloss anthracite grey metallic/high-gloss silk white metallic
34	PN 475	Rot Hochglanz/Weiß Hochglanz high-gloss red/high-gloss white
35	PN 495	Vanille vanilla

AUSSTATTUNG | FEATURES

10	Spülen und Armaturen sinks and mixer taps
18	Schubkästen drawers
24	Unterschranke und Auszüge base units and deep drawers
30	Hänge- und Seitenschranke wall and tall units

36–39 ÜBERSICHTEN | SUMMARIES

36	Fronten Doors
37	Arbeitsplatten und Korpusse Worktops and carcasses Griffe und Knöpfe Handles and knobs Motivnischen motif-niches
38	Maßübersicht Dimensions
39	Qualität Quality



PN 100

MACH ES DIR SCHÖN

BEAUTIFY YOUR KITCHEN

Die Wünsche sind groß, das Platzangebot eher klein? Kein Problem. Mit der richtigen Planung kommt deine Küche groß raus und überzeugt in jeder Hinsicht – mit gemütlichem Essplatz, ausreichend Stauraum und Komfort, so viel du willst.

Plenty of wishes, but not much space? No problem. Every kitchen can grow with the right planning and stand out in every respect - with a cosy dining area, sufficient storage space and all the convenience you want.

FRONT Walnuss-Nb./Mangogelb
 KORPUS Walnuss-Nb.
 ARBEITSPLATTE Walnuss-Nb.

DOOR walnut-effect/mango yellow
 CARCASE walnut-effect
 WORKTOP walnut-effect

FLÄCHE AREA Ca. 12,5 m²

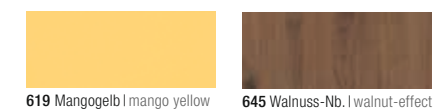
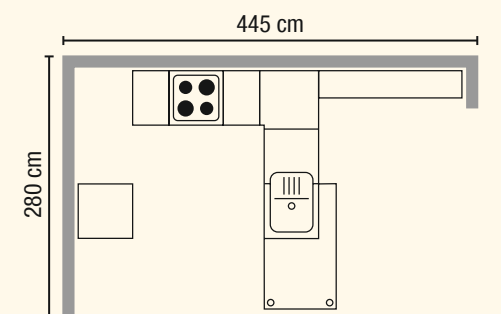

PN 100

EIN HOCH AUF UNS

A CHEER FOR US

Sekt oder Selters, Braten oder Butterbrot, Kaviar oder Kartoffeln – deine Küche ist auf alles eingerichtet. An der Bar kannst du spontane Partys feiern oder mit deinen Kindern die Weihnachtsbäckerei eröffnen – was immer du willst. Vielfalt ist das Programm. Schön praktisch: Highboards für Dies und Das.

Sparkling wine or seltzer water, roast or buttered bread, caviar or potatoes – your kitchen is ready for everything. Celebrate a spontaneous party at the bar or do the Christmas baking with your children - whatever you like. Variety is the name of the game. Attractive and handy: highboards for bits and pieces.

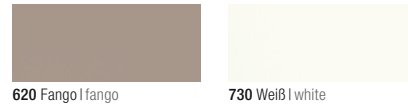

FRONT Fango/Weiß
KORPUS Weiß
ARBEITSPLATTE Weiß

DOOR fango/white
CARCASE white
WORKTOP white

FLÄCHE AREA Ca. 11,7 m²

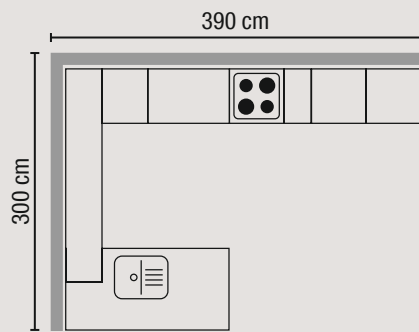

Noch mehr Stauraum für deine Küchenutensilien

Even more storage space for your kitchen utensils



FRONT Grün
KORPUS Weiß
ARBEITSPLATTE Sanremo Eiche-Nb.

DOOR green
CARCASE white
WORKTOP Sanremo oak-effect

FLÄCHE AREA Ca. 16,2 m²

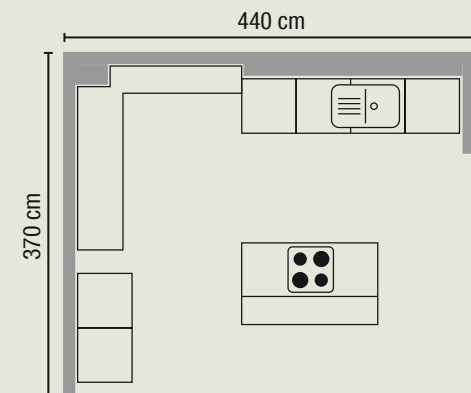

624 Grün | green



Schmuckstück:
filigranes Griffelement
The delicate handle element is a real gem

PW 100

VON HERZEN GERN

STRAIGHT FROM THE HEART

Hand auf's Herz: Wo trifft ihr euch am liebsten? Neun von zehn Menschen antworten: in der Küche. Das war immer so und wird wohl auch immer so bleiben. Hier wird geschneibelt und geschnackt, gebrutzelt und gespielt. Genauso fühlt sich Zuhause an.

Cross your heart: where is your favourite meeting place? Nine out of ten people would say: in the kitchen. That has always been so and will probably always remain so. The place to chop and chat, fry food and play games. Simply being at home.

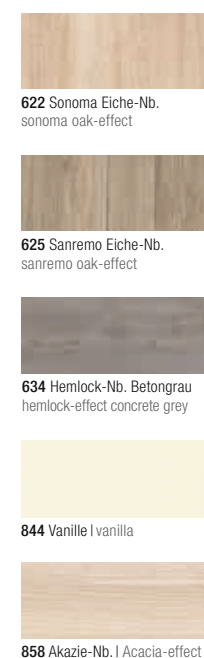
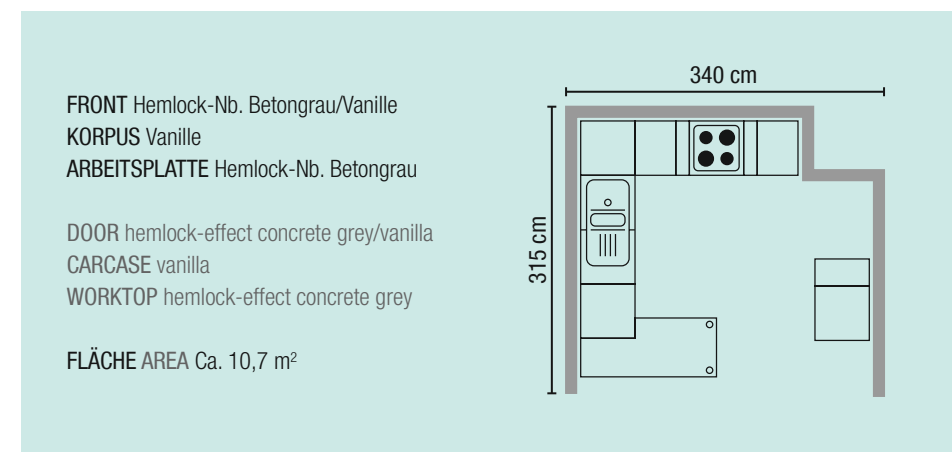
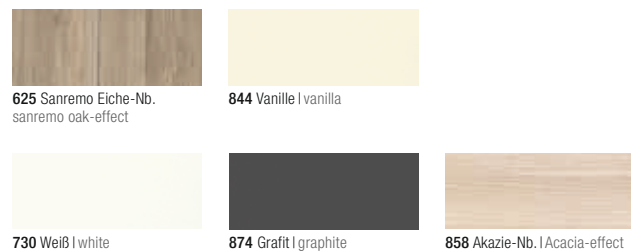
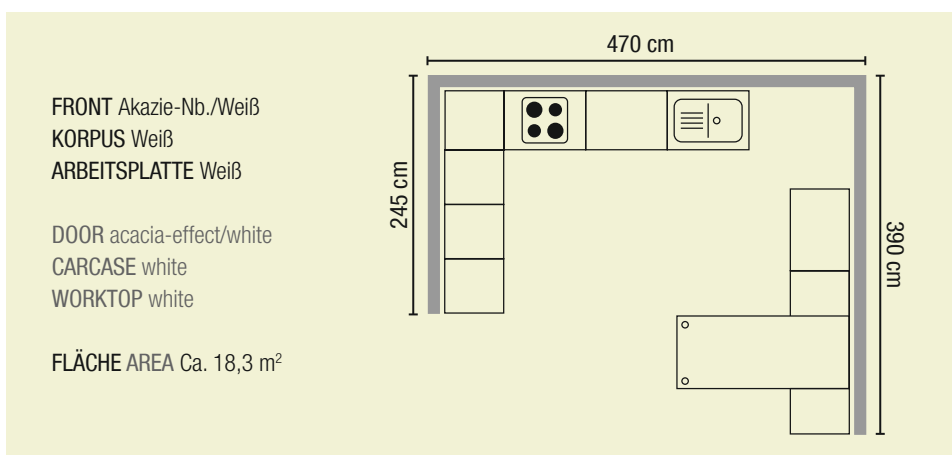

Sehenswert:
Der große Apotheker-
schrank für extra
Stauraum

Worth seeing:
the large pull-out larder
unit for additional
storage space



ALLES MASSARBEIT

MADE TO MEASURE



Abspülen kann Spaß machen? Seit wann denn das? Seit alles nach deinen Wünschen eingerichtet ist! Die Spüle ist ein Herzstück deiner Küche. Unzählige Male am Tag stellen wir das Wasser an und wieder aus. Wir wischen, trocknen ab, schälen, putzen und schneiden Gemüse. Wegen der vielen kleinen und großen Anforderungen Tag für Tag sollten Qualität, Know-how und Design im Spülbereich zusammenfließen. Wähle deine Küchenhelfer deshalb mit Bedacht. Dann ist der Spaß vorprogrammiert.

Washing up can be fun? Since when? Since your kitchen caters to your every wish! The sink is the centrepiece of your kitchen. How often do we turn the water on and off in the course of a day? To wipe things, dry them, peel, clean and chop vegetables. Quality, know-how and design should all come together in the sink area - because of the many large and small demands to be met day after day. Choose your kitchen aids with care. The best way to get everyone in a good mood.

Unser Tipp:
Die Edelstahlspüle mit
Abtropfblech und
schwenkbarer Armatur

Our tip:
stainless steel sink
with draining board
and pivotable tap

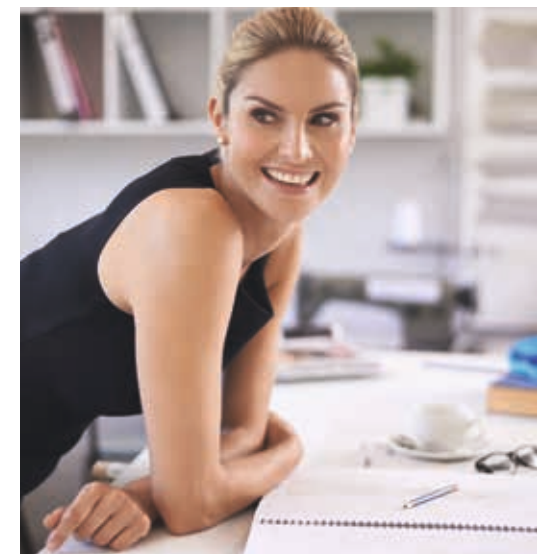

PW 100

BRING FARBE REIN

ADD COLOUR

Es ist immer wieder überraschend, wie erfrischend ein Farbbad wirkt. Ein Schuss Mangogelb oder Blau und das Leben bekommt plötzlich mehr Farbe. Nur Mut! Das Ergebnis macht Freude. Tag für Tag. Wetten?!

It is always surprising to see how refreshing a colour bath can be. A dash of mango yellow or blue is enough to make life much more colourful. Be brave! The result will delight you. Every single day. Wanna bet?!?

FRONT Mangogelb
KORPUS Weiß
ARBEITSPLATTE Weiß

DOOR mango yellow
CARCASE white
WORKTOP white

FLÄCHE AREA Ca. 11,5 m²

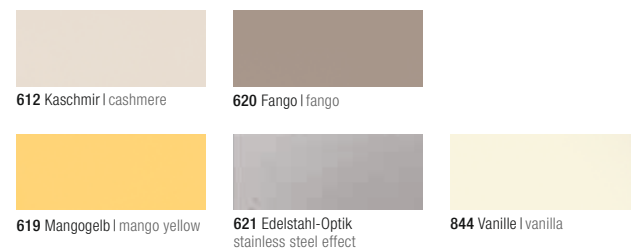
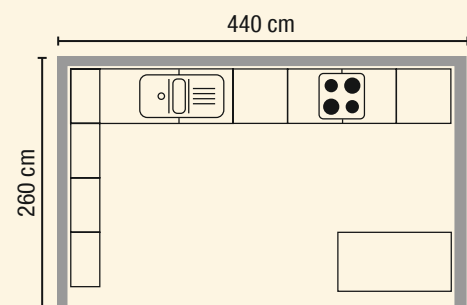

FRONT Avocado
KORPUS Weiß
ARBEITSPLATTE Apfelbaum-Nb.

DOOR avocado
CARCASE white
WORKTOP apple-effect

FLÄCHE AREA Ca. 9,6 m²

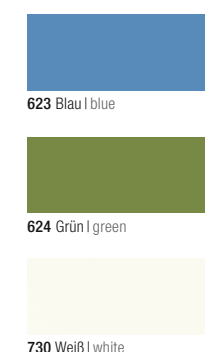
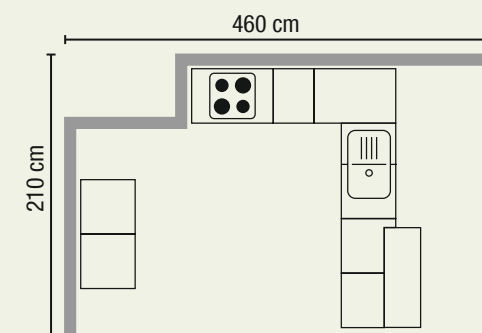

FRONT Blau/Weiß
KORPUS Weiß
ARBEITSPLATTE Weiß

DOOR blue/white
CARCASE white
WORKTOP white

FLÄCHE AREA Ca. 7,4 m²

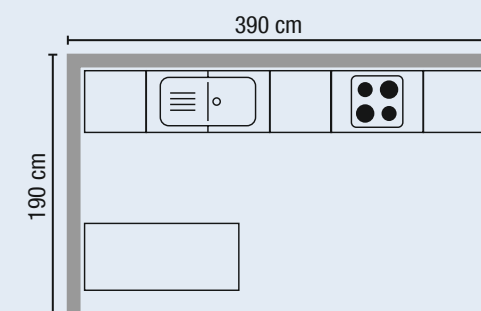



PN 100

MEIN ZUHAUSE

MY HOME

Zuhause ist da, wo du dich wohl fühlst und alles seinen Platz hat, ganz wie du es möchtest. Ob Frühstücksoase oder Partyzone, sie nimmt so schnell nichts übel und macht in jeder Situation etwas her. Gestalte deine Küche einfach nach deinem Geschmack.

Home is where you feel comfortable and everything has its own place, exactly as you wish. Whether as a breakfast oasis or party zone – it won't take things amiss and looks good in every situation. Simply design your kitchen according to your own taste.

FRONT Beton-Optik
KORPUS Walnuss-Nb.
ARBEITSPLATTE Walnuss-Nb.

DOOR concrete-effect
CARCASE walnut-effect
WORKTOP walnut-effect

FLÄCHE AREA Ca. 12,5 m²

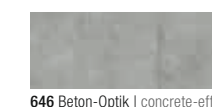
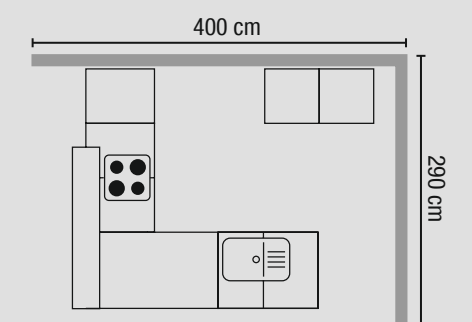

646 Beton-Optik | concrete-effect

MITTEN IM LEBEN

LIVING LIFE TO THE FULL

Deine Küche soll eine Rettungsinsel im stressigen Alltag sein? Wo die Entspannung im Mittelpunkt steht und die Uhren anders gehen? Dann entscheide dich für eine Küche nach Maß, die das Kochen, Wohnen und Genießen aufs Schönste miteinander verbindet.

You want a kitchen in which to recover from the stress of everyday life? Where relaxation is the most important thing and time appears to stand still? In that case, you should choose a kitchen made to measure, a kitchen that optimally combines cooking, living and enjoyment.

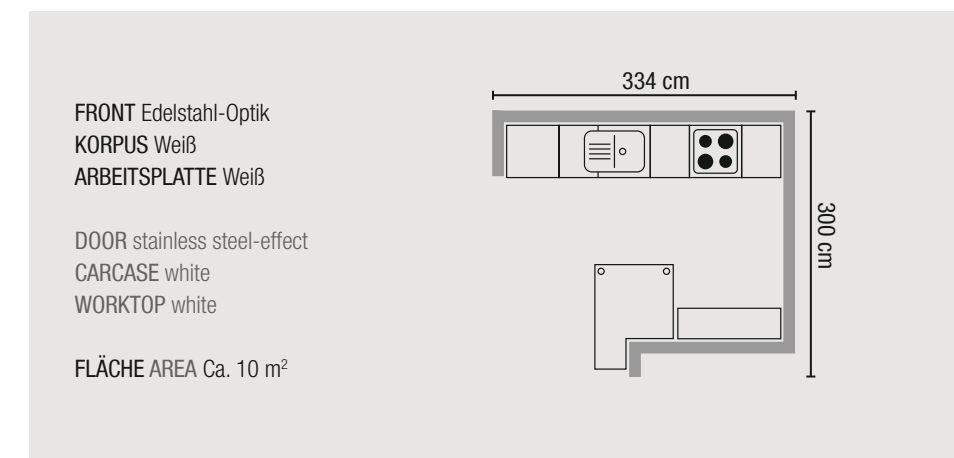
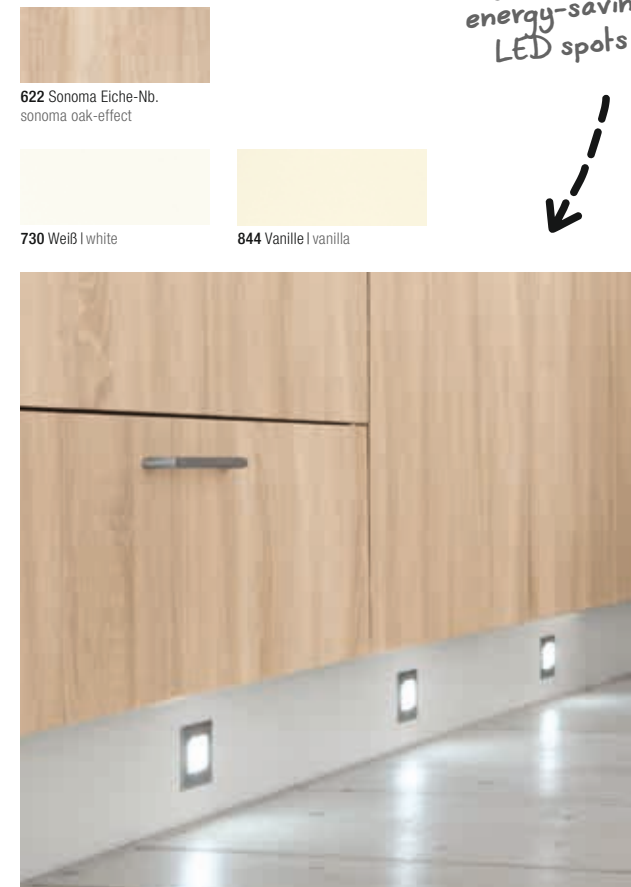
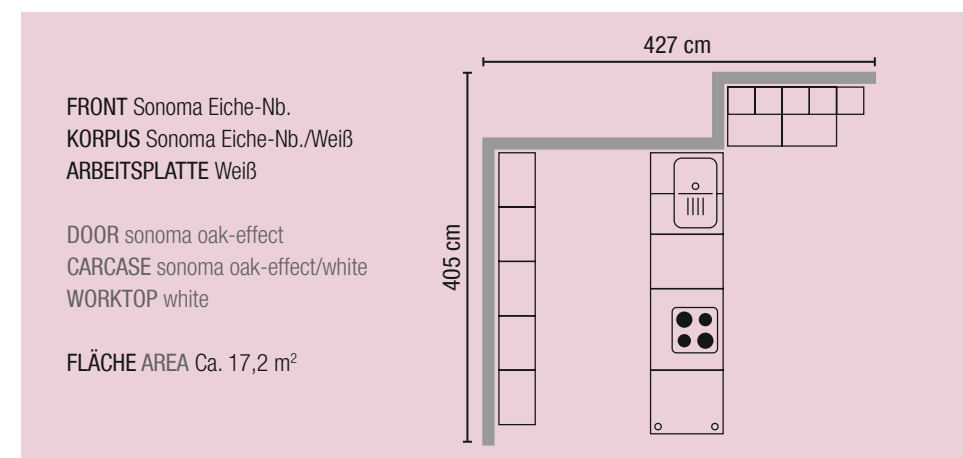

An den Esstisch
angegliederte Vitri-
nenschränke bieten noch mehr
Stauraum für deine
sieben Sachen.

Display cabinets adjoining
the dining table provide
even more storage space
for all your belongings.





GEORDNETE VERHÄLTNISSSE

NEAT AND TIDY



*Pssst... Die Komfortauszüge
schließen selbsttätig und
nahezu lautlos, dank
integrierter Dämpfung**

*Pssst... the deluxe drawers
close automatically and
almost without making a sound,
thanks to integrated
cushioning element**

Ordnung ist zwar nicht das halbe Leben, aber sie erleichtert vieles. Es spart einfach Zeit, wenn man morgens die Dinge für den Tag nicht mühsam zusammensuchen muss. In unseren Küchen findet alles seinen Platz. So macht Ordnung halten richtig Spaß. Und es bleibt genügend Zeit, genussvoll zu frühstücken, oder ein Viertelstündchen länger zu schlafen.

Being neat and tidy may not be the most important thing in life, but it does make life easier. It simply saves time if you don't have to search for the things you need every morning. Everything has its own place in our kitchens. Being neat and tidy can be real fun then. And you still have plenty of time to enjoy your breakfast or sleep a little longer.



*optional lieferbar | optionally available

PN 140

DEIN NEUER LIEBLINGSORT

YOUR NEW FAVOURITE PLACE

Eine klare Linie aufzuzeigen, ist befreiend. Auch und gerade beim Einrichten und Wohnen. Milchglaselemente und offene Regale lockern das Frontbild auf. Bequem im Alltag: der ergonomisch platzierte Backofen.

Following a clear line can be very liberating. Particularly when furnishing your home. Frosted glass elements and open shelf units let the front look less solid. Everyday convenience: the ergonomically positioned oven.

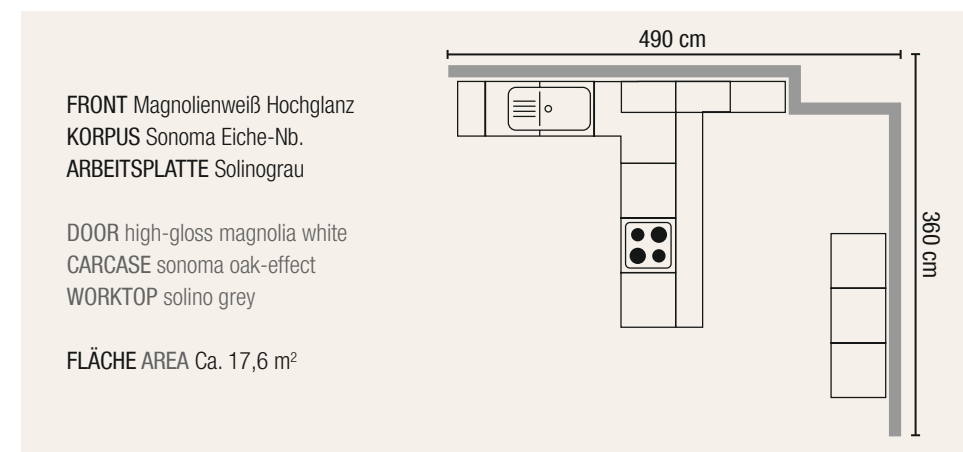
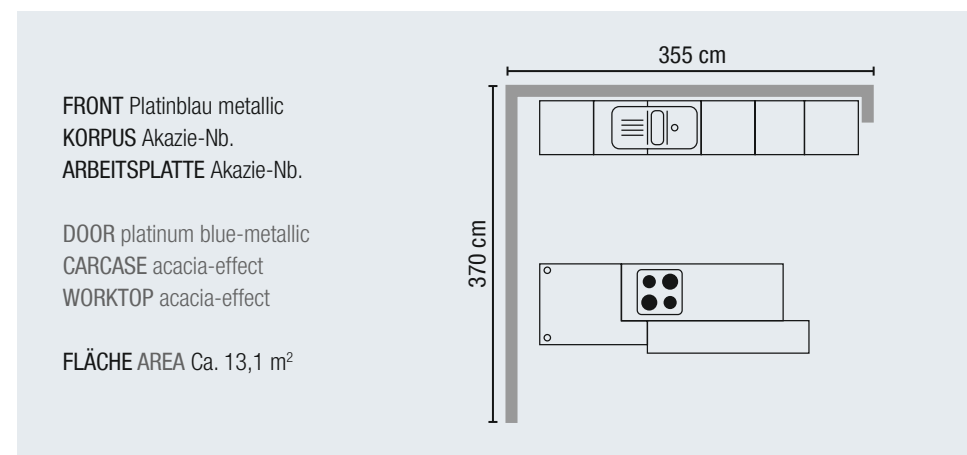
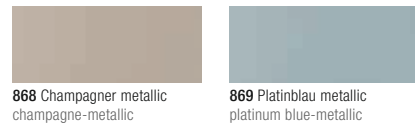

PN 260 GEMEINSAM GENIESSEN

ENJOY LIFE TOGETHER

PN 270

MEHR RAUM FÜR FANTASIE

MORE ROOM FOR IMAGINATION

Weil jeder Raum anders ist – und jeder Mensch sowieso – gleicht keine Küche einer anderen. Ob Zeile, L-Form, U-Form oder Insel – lass dir kein X für ein U vormachen. Individualität ist der Luxus unserer Tage. L(i)ebe deinen Stil! Schöne Idee: die beleuchteten Böden des Oberschranks.

No two kitchens are alike, for every room is different, just like the people who live there. Whether in a row, L shape, U shape or island – don't let yourself be misled. Individuality is our modern luxury. Love and live your style! Lovely idea: wall unit with illuminated shelves.

641 Hellgrau Hochglanz
high-gloss light gray



FRONT Hellgrau Hochglanz
KORPUS Walnuss-Nb.
ARBEITSPLATTE Walnuss-Nb.

DOOR high-gloss light grey
CARCASE walnutt-effect
WORKTOP walnutt-effect

FLÄCHE AREA Ca. 13,5 m²

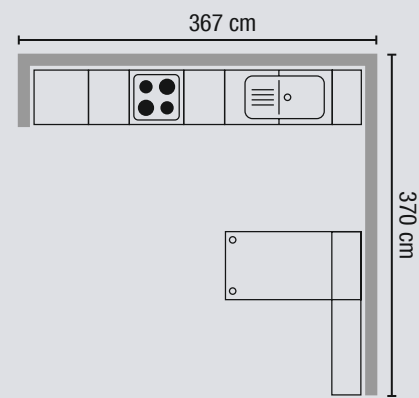

FRONT Kaschmir Hochglanz
KORPUS Sanremo Eiche-Nb.
ARBEITSPLATTE Speckstein Schwarz

DOOR high-gloss cashmere
CARCASE sanremo oak-effect
WORKTOP soapstone black

FLÄCHE AREA Ca. 7,6 m²

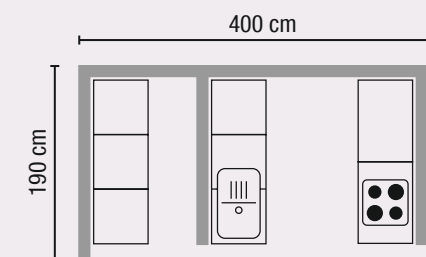

636 Weiß Hochglanz
high-gloss white

637 Magnolienweiß Hochglanz
high-gloss magnolia white

638 Kaschmir Hochglanz
high-gloss cashmere

639 Grafit Hochglanz
high-gloss graphite

640 Rot Hochglanz
high-gloss red





01



02



03



04



05



06



07

SESAM, ÖFFNE DICH

OPEN SESAME

Auch hier gibt es die Komfortauszüge mit integrierter Dämpfung

Here too, the deep drawers feature the convenient integrated cushioning mechanism



Du möchtest geballten Komfort und kurze Wege in deiner Küche? Und alles soll sofort griffbereit sein? Kein Problem! Wir haben da einige Ideen, die du dir ansehen solltest... Zum Beispiel die Innenschubkästen (01), in diesen lässt sich die Bevorratung gut organisieren und sie garantieren Übersichtlichkeit bis in den letzten Winkel. Praktisch ist auch der Mini-Apothekerauszug (02), der sich von beiden Seiten befüllen lässt. Der Jalousieschrank (03) bietet jede Menge Stauraum. Einfach Jalousie runter und die Küche sieht aufgeräumt aus. Legst du besonderen Wert auf saubere Abfalltrennung, dann solltest du dir unseren Auszug mit separaten Abfallbehältern ansehen (04). Praktische Innenschubkästen und ein hochbelastbarer Getränkekratenauszug (05) verbergen sich hinter einer ausziehbaren Tür und helfen dir alles optimal zu verstauen. Den richtigen Dreh haben unsere Eckschränke mit Drehböden raus (06 + 07), denn sie nutzen jeden Quadrat-zentimeter geschickt aus.

You want concentrated convenience and short distances in your kitchen? Everything instantly within easy reach? No problem! We have a few ideas that you should take a closer look at: such as the internal drawers (01) which not only ensure that your supplies are well organized but also that nothing is overlooked. The small pull-out larder unit (02) that can be filled from both sides is also useful. And the unit with roller shutter (03) offers plenty of storage space. Simply pull down the roller shutter and the kitchen is tidy. If sorting waste is a point of importance for you, then you should take a look at our deep drawer with separate waste bins (04). Handy interior drawers and a heavy-duty deep drawer for bottle crates (05) are hidden behind a pull-out door and help you put everything away neatly and tidily. Corner units with carousel shelves (06 + 07) cleverly make use of every single square centimetre.



*optional lieferbar | optionally available

PN 270/100

FÜR DICH UND MICH

FOR YOU AND FOR ME

Ob Tisch oder Theke – es geht nichts über eine gemütliche Sitzgelegenheit in deiner Küche. Mit pfiffigen Aufsatzelementen findet sich überall ein Plätzchen. Komfort hat viele Facetten – von lautlos schließenden Auszügen über eine durchdachte Innenorganisation bis zu einem Extraplatz für Topfgucker.

Whether at the table or the counter – nothing can beat a comfortable place to sit in the kitchen. With clever top-mounted elements, you'll find a spot everywhere. Convenience has many aspects – from deep drawers that close without a sound through clever interior organizers to a special place for those who like to watch the cooking.

FRONT Rot Hochglanz/Platingrau
KORPUS Weiß
ARBEITSPLATTE Weiß

DOOR high-gloss red/platinum grey
CARCASE white
WORKTOP white

FLÄCHE AREA Ca. 12,1 m²

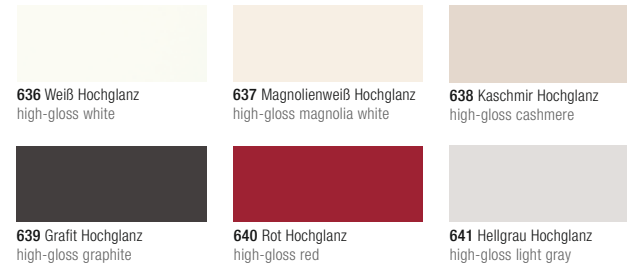
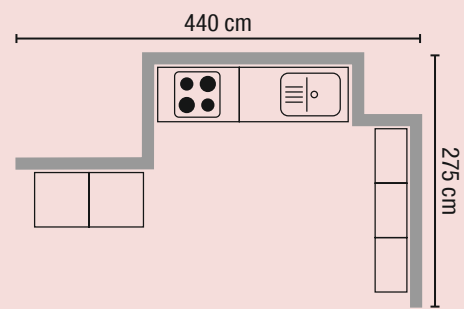

FRONT Grafit Hochglanz/Weiß Hochglanz
KORPUS Edelstahl-Optik
ARBEITSPLATTE Polarpinie-Nb.

DOOR high-gloss graphite/high-gloss white
CARCASE stainless steel-effect
WORKTOP polar pine-effect

FLÄCHE AREA Ca. 5,1 m²

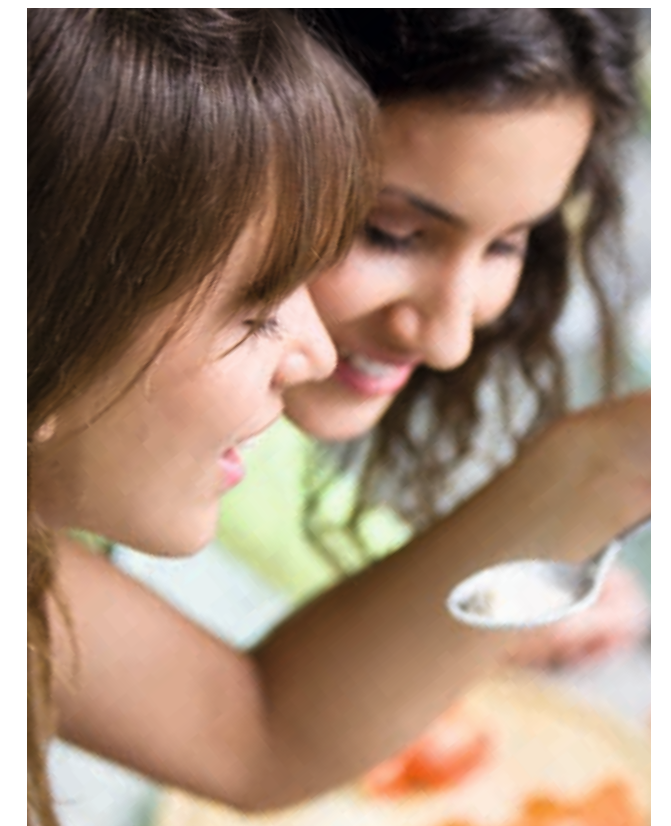
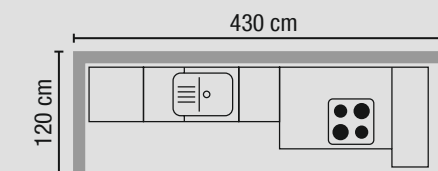

PN 270

KEINE IST WIE DEINE

YOURS IS THE BEST



PN 300
GENAU RICHTIG
 EXACTLY RIGHT



*Zeitgemäßes Wohnen
 mit Designanspruch:
 mit griffloser, weißer Front*

*Modern living with
 design standards:
 handleless white front*

Das Glück findet sich oft in kleinen Dingen. Viel Freude macht z. B. die schneeweiße, grifflose Designfront. Sie ist einer dieser Einrichtungsklassiker, die auch nach Jahren noch so begeistern wie am ersten Tag. Bildschön: die Oberschränke mit großzügigen Mattgaselementen.

Happiness is often due to the small things in life. The snow-white handleless designer front, for example, is a real delight. It is one of those classics that still looks just as good as on the very first day, even after many years. Beautiful: wall units with large matt glass elements.

FRONT Weiß
 KORPUS Weiß
 ARBEITSPLATTE Solinograu

DOOR white
 CARCASE white
 WORKTOP solino grey

FLÄCHE AREA Ca. 14,1 m²

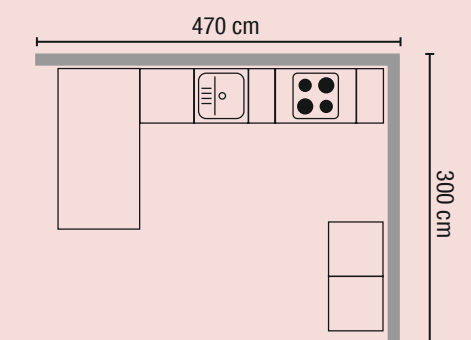

628 Weiß | white



VOLL AUF DER HÖHE

RIGHT UP TO THE TOP

Wer die Raumhöhe ausnutzt, gewinnt jede Menge Stauraum. Für Vorräte aller Art und die vielen kleinen und großen Dinge des Alltags, haben wir eine Menge Variationen an Schranktypen im Programm. Plane am besten großzügige Schrankkapazitäten mit ein, du wirst staunen, wie fix die Schränke voll werden... Unsere Faltilftüren mit Milchglas (01) vereinen Komfort und Ästhetik, außerdem sorgen Softlifttüren (02) für Hängeschränke dafür, dass keine Schranktüren den Weg versperren oder blockieren. Hängeschränke mit Klapptüren (03) garantieren mehr Bewegungsfreiheit, die sich jeder wünscht. Elegant und nahezu lautlos schieben sich unsere Falttüren (04) zur Seite. Besonderen Stauraum für Vorräte aller Art, bietet der große Apothekerschrank (05). Außerdem haben wir im Programm: Vorratsschränke mit hilfreicher Schubladenfunktion (06) und geräumige Besenschränke (07).

Making full use of the room height creates a lot of additional storage space. For supplies of all kinds, as well as for all the large and small everyday items, our range includes many different cabinet versions. It is best to plan your kitchen with spacious units, for you will be surprised to see how quickly they are filled... Our upward folding doors with frosted glass (01) combine convenience and aestheticism, while the Softlift doors (02) for wall units ensure that there are no open doors to obstruct or block your path. Wall units with flap doors (03) ensure greater freedom of movement - something we all want. Our folding doors (04) move aside elegantly and almost without a sound. The large pull-out larder unit (05) ensures plenty of storage space for supplies of every kind. The range also includes provision units with useful drawer function (06) and spacious broom cupboards (07).

Unser Tipp: Es lohnt sich, die volle Raumhöhe auszunutzen - vor allem in Küchen mit kleinem Zuschnitt

Our tip: it is worth making full use of the room height, particularly in a small kitchen





PN 400

HALLO HARMONIE

HALLO HARMONY

Extra Thekenlösung für dich und deine Gäste
 Extra counter-top unit for you and your guests

Akzentfarben schaffen Atmosphäre. Im Zusammenspiel mit Holzoptik, Weiß und Grautönen lässt sich so dein ganz persönlicher Wohlfühlbereich gestalten. Großzügig geplant, ist hier viel Platz für Gäste und Feste. Aber auch für die stillen Feierabendstunden zu zweit. Gestalte es einfach so, wie es dir gefällt.

Accent colours create the mood. In combination with the wood effect, white and grey colours, you can design your very own, personal feel-good area. Generously planned, you'll find plenty of space here for guests and parties. As well as for a quiet twosome after work. Simply arrange your kitchen according to your tastes.

FRONT Anthrazitgrau metallic Hochglanz/
 Seidenweiß metallic Hochglanz
 KORPUS Walnuss-Nb.
 ARBEITSPLATTE Walnuss-Nb.

DOOR high-gloss anthracite grey metallic/
 high-gloss silk white metallic
 CARCASE walnut-effect
 WORKTOP walnut-effect

FLÄCHE AREA Ca. 11,6 m²

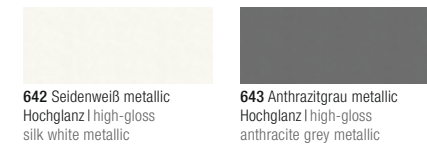
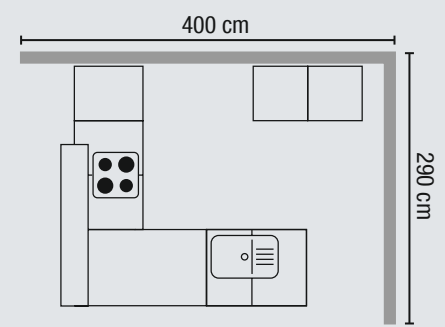

PN 475

PURE LEBENSFREUDE

PURE JOY OF LIFE

Ob zeitgemäße Hochglanz- oder traditionelle Rahmenfront im Landhausstil – unsere Küchen überzeugen in Facettenreichtum und trendstarker Farbigkeit. 37 verschiedene Frontgestaltungen, 22 Arbeitsplatten, 8 Korpus-Dekore und 28 Griffvarianten eröffnen dir jede Menge Gestaltungsspielraum.

Be it modern high-gloss or a traditional framed front in country-house style – our kitchens stand out through their wealth of variety and trendy colours. 37 different front designs, 22 worktops, 8 carcasse finishes and 28 handle versions make for immense freedom of design.

FRONT Rot Hochglanz/Weiß Hochglanz
KORPUS Weiß
ARBEITSPLATTE Speckstein Schwarz

DOOR high-gloss red/high-gloss white
CARCASE white
WORKTOP soapstone black

FLÄCHE AREA Ca. 12,4 m²

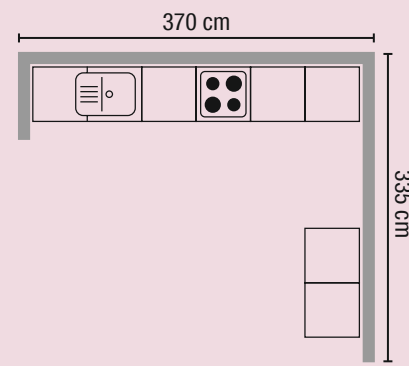

613 Weiß Hochglanz
high-gloss white

615 Rot Hochglanz
high-gloss red



FRONT Vanille
KORPUS Vanille
ARBEITSPLATTE Speckstein Schwarz

DOOR vanilla
CARCASE vanilla
WORKTOP soapstone black

FLÄCHE AREA Ca. 12,6 m²

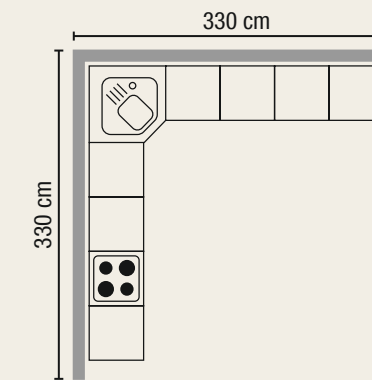

849 Vanille | vanilla



PN 495

LANDHAUS CHARME

COUNTRY-HOUSE CHARM

PRODUKT-ÜBERSICHT

PRODUCT SUMMARY

1 PREISGRUPPE
PRICE GROUP

PN 100/140/160
Melamin
PN 100/140/160
melamine

PN 100 612 Kaschmir 612 cashmere	PN 100 619 Mangogelb 619 mango yellow	PN 100 620 Fango 620 fango	PN 100 621 Edelstahl-Optik 621 stainless steel-effect	PN 100 622 Sonoma Eiche-Nb. 622 sonoma oak-effect	PN 100 623 Blau 623 blue

PN 100 624 Grün 624 green	PN 100 625 Sanremo Eiche-Nb. 625 sanremo oak-effect	PN 100 633 Platinau 633 platinum grey	PN 100 634 Hemlock-Nb. 634 hemlock-effect concrete grey	PN 100 644 Avocado	PN 100 645 Walnuss-Nb. 645 walnut-effect	PN 100 646 Beton-Optik 646 concrete-effect

PN 100 730 Weiß 730 white	PN 100 844 Vanille 844 vanilla	PN 100 847 Chilirot 847 chili red	PN 100 858 Akazie-Nb. 858 acacia-effect	PN 100 874 Grafit 874 graphite	PN 140 868 Champagner metallic 868 champagne-metallic	PN 140 869 Platinblau metallic 869 platinum blue-metallic

2 PREISGRUPPE
PRICE GROUP

PN 230 Melamin
PN 230 melamine

3 PREISGRUPPE
PRICE GROUP

PN 260 Folie glatt
PN 270 Lack-Laminat
PN 300 Melamin
PN 260 smooth foil
PN 270 lacquer laminate
PN 300 melamine

PN 230 884 Weiß glänzend 884 gloss white	PN 260 626 Weiß Hochglanz 626 high-gloss white	PN 260 627 Magnolienweiß Hochglanz 627 high-gloss magnolia white	PN 270 636 Weiß Hochglanz 636 high-gloss white	PN 270 637 Magnolienweiß Hochglanz 637 high-gloss magnolia white	PN 270 638 Kaschmir Hochglanz 638 high-gloss cashmere

PN 270 638 Kaschmir Hochglanz 638 high-gloss cashmere	PN 270 639 Grafit Hochglanz 639 high-gloss graphite	PN 270 640 Rot Hochglanz 640 high-gloss red	PN 270 641 Hellgrau Hochglanz 641 high-gloss light gray	PN 280 647 Weiß matt 647 matt white	PN 280 648 Magnolienweiß matt 648 matt magnolia white	PN 300 628 Weiß 628 white

4 PREISGRUPPE
PRICE GROUP

PN 400 Lacklaminat
PN 475/495 Folie
PN 400 paint laminate
PN 475/495 foil

PN 400 642 Seidenweiß metallic Hochglanz 642 high-gloss silk white metallic	PN 400 643 Anthrazitgrau metallic Hochglanz 643 high-gloss anthracite grey metallic	PN 475 613 Weiß Hochglanz 613 high-gloss white	PN 475 615 Rot Hochglanz 615 high-gloss red	PN 495 849 Vanille 849 vanilla

ARBEITSPLATTEN
WORKTOPS

750 Weiß white	789 Marmorschwarz marble black	790 Nussbaum-Nb. Stabdekor walnut planked-effect	809 Akazie-Nb. acacia-effect	811 Granit Weiß granite white	813 Apfelbaum-Nb. apple-effect	814 Kaschmir cashmere

816 Speckstein Schwarz soapstone black	818 Polarpinie-Nb. polar pine-effect	819 Sonoma Eiche-Nb. sonoma oak-effect	820 Lavagrau Steinstruktur lava grey, stone structure	821 Sanremo Eiche-Nb. sanremo oak-effect	822 Hemlock-Nb. Betongrau hemlock-effect concrete grey	824 Solinograu Solino grey	825 Ulme-Nb. Caruba caruba elm-effect

GRIFFE
HANDLES

774 Metallbügelgriff matt vernickelt matt nickel-plated metal D-handle	778 Metallbügelgriff Edelstahl-Optik metal D-handle stainless steel effect	791 Metallbügelgriff Edelstahl-Optik metal D-handle stainless steel effect	801 Metallknopf Gold-Optik glänzend metal knob gloss gold-coloured	809 Metallbügelgriff matt vernickelt, glanzlackiert matt nickel-plated, gloss-lacquer	814 Metallbügelgriff Edelstahl-Optik metal D-handle stainless steel effect	820 Metallbügelgriff Edelstahl-Optik metal D-handle stainless steel effect

825 Metallbügelgriff verzinkt, antik metal D-handle antique tin-plated	834 Metallbügelgriff Edelstahl-Optik metal D-handle stainless steel effect	837 Metallbügelgriff Edelstahl-Optik metal D-handle stainless steel effect	838 Metallbügelgriff Edelstahl-Optik metal D-handle stainless steel effect	839 Metallbügelgriff matt vernickelt metal D-handle matt nickel	841 Metallbügelgriff Edelstahl-Optik metal D-handle stainless steel effect	847 Metallbügelgriff chromglanz metal D-handle high-gloss chrome	849 Metallbügelgriff Edelstahl-Optik metal D-handle stainless steel effect

850 Metallbügelgriff Edelstahl-Optik metal D-handle stainless steel effect	851 Metallbügelgriff Edelstahl-Optik metal D-handle stainless steel effect	852 Metallbügelgriff Edelstahl-Optik metal D-handle stainless steel effect	853 Metallbügelgriff Edelstahl-Optik metal D-handle stainless steel effect	854 Metallbügelgriff Edelstahl-Optik metal D-handle stainless steel effect	856 Metallbügelgriff Edelstahl-Optik metal D-handle stainless steel effect	857 Metallbügelgriff Edelstahl-Optik metal D-handle stainless steel effect	858 Metallbügelgriff Edelstahl-Optik metal D-handle black chrome-effect

859 Metallbügelgriff schwarzchrom-Optik metal D-handle black chrome-effect	860 Metallbügelgriff brüniert gebürstet metal D-handle burnished brushed	861 Metallbügelgriff Edelstahl-Optik metal D-handle stainless steel effect	750 Stangengriff Edelstahl-Optik bar handle stainless steel effect	843 Stangengriff Edelstahl-Optik Bar handle stainless steel effect

MOTIVNISCHEN
NICHES WITH MOTIF

312 Gräser grasses	313 Kornähren Ears of corn	314 Kaffeebohnen coffee beans



Wähle aus unserer vielfältigen Produktpalette und kreiere deinen Küchenraum nach Maß!

Choose from our large range of products and create your own made-to-measure dream kitchen!

QUALITÄT MACHT FREUDE

QUALITY GIVES PLEASURE



- Fugen zwischen den Frontteilen horizontal = 3 mm
Frontrücksprung umlaufend = 3 mm
- Die Maßangaben beziehen sich auf den Korpus
- Die Sockelhöhe ist zwischen 105 mm, 155 mm und 205 mm wählbar
- Bei ausgewählten Artikeln ist eine Tiefenkürzung bis 310 mm möglich
- Horizontal spacing between door front elements = 3 mm/Door return all round = 3 mm
- Sizes quoted relate to carcasses
- Choice of plinth heights: 105 mm, 155 mm or 205 mm
- with certain units only, a depth reduction down to 310 mm is possible

Manches muss einfach passen im Leben. So wie deine neue Küche. Sie passt sich ganz und gar deinen Wünschen, Körpermaßen und der Architektur des Raumes an. Es gibt so viele Möglichkeiten der Küchengestaltung, wie es Menschen gibt. Kreiere deinen eigenen, unverwechselbaren Stil!

Some things in life simply have to fit correctly. Your new kitchen is one of them. It will meet exactly your requirements, your height and the shape of your room. Kitchens can be designed as individually as every single person. Create your own inimitable style!

Gut zu wissen:
Unsere Küchen sind von Grund auf solide. Wir verwenden z. B. streng geprüfte Qualitätsscharniere. Damit du jahrelang Freude an deiner Küche hast!

Good to know - our kitchens are solid all the way through. For example we only use thoroughly tested high-quality hinges. So that you can enjoy your kitchen for many years.





pino

ALNO AG
pino Küchen GmbH
Buroer Feld 1
06869 Coswig (Anhalt), Germany
T +49 34903 60-0
F +49 34903 60-8100
E info@pino-kuechen.de
W www.pino-kuechen.de

Änderungen in Programmen, Material, Ausführung, Abmessung sowie bei Elektrogeräten hinsichtlich technischer Ausführung bleiben vorbehalten.

We reserve the right to make changes to the ranges, material, finish, dimensions as well as to the technical design of electrical appliances.

VA/09.15/727510/60.000/KW